



FEATURES

- TIMER CASAMBI
- Input DC: 12/24/48 Vdc
- Command: APP CASAMBI
- Command: Push Button Normally Open, setting by APP
- Time clock storing to keep on memory Casambi scenarios in case of temporarily black-out
- Allows to keep memory the clock of Casambi Network for 24 hours
- Precision clock
- Synchronization of scenarios and programs of Casambi in case of black-out or temporarily missing of power supply.
- Synchronization and storing of the circadian profile set by Casambi App
- Extended temperature range

→ For the whole and update **Device Manual** refer to website: <http://www.lucelight.it>

PRODUCT CODE

CODE	Supply Voltage	Command
EC0TIM12840020	12-48V DC	APP CASAMBI – Push button N.O.

PROTECTIONS

OVP	Over voltage protection ¹	✓
UVP	Under voltage protection ¹	✓
RVP	Reverse polarity protection ¹	✓
IFP	Input fuse protection ¹	✓

¹ Only control logic protection.

TECHNICAL SPECIFICATIONS

		EC0TIM12840020
Supply Voltage		min: 10.8 Vdc .. max: 52.8 Vdc
Input current		max 15mA
Nominal power ²	@12V	0.144W
	@24V	0.216W
	@48V	0.288W
Power loss in standby mode		<500mW
Operating frequencies		2.400...2.483GHz ³
Maximum output power		4dBm ³
Storage Temperature		min: -25 max: +60 °C
Ambient Temperature ²		min: -10 max: +50 °C
Wiring		2.5mm ² solid – 2.5mm ² stranded - 30/12 AWG
Wire preparation length		6 mm
Protection grade		IP20
Casing material		Plastic
Packaging unit (pieces/unit)		Single Carton Box 1 pz
Mechanical Dimensions		45 x 58 x 25 mm
Packaging Dimensions		54 x 68 x 35 mm
Weight		40g

² Maximum value, depends on the ventilation conditions.

³ The values depend on the configuration of the Casambi module.

INSTALLATION

Connect the power supply and (optional) connection the local command (N.O. Push Button) to the device terminal block "IN".

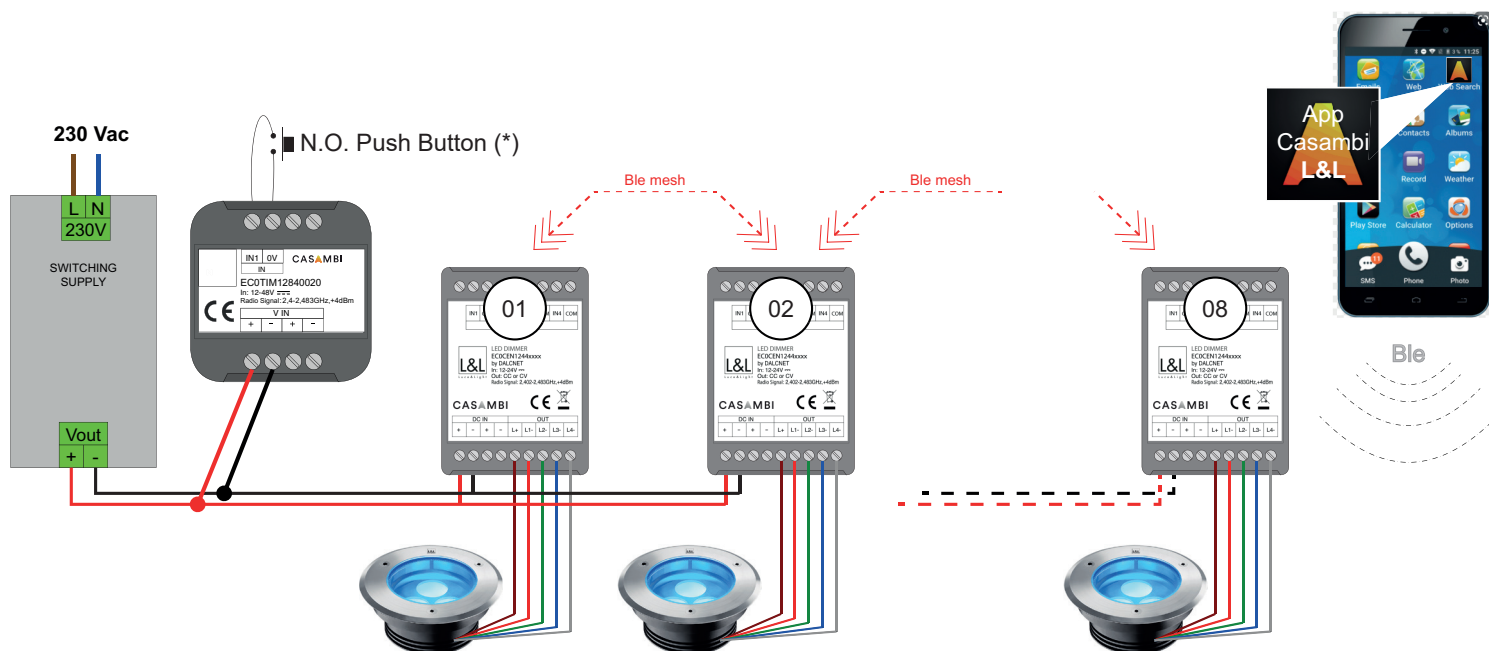

* For the control with the Push Buttons N.O. see the documentations in the website: <https://support.casambi.com/support/home>
 Note: For the length of the cables see the Technical Note.

FUNCTION

- Make the pairing of the EC0TIM12840020 with the desired network;
- After the pairing, the EC0TIM12840020 acquires the time, via Android or Apple device, from CASAMBI APP;
- In case of momentary blackout, the EC0TIM12840020 keep the Network is time memorized for maximum time of 24 hours;
- When the power supply returns, all CASAMBI devices get synchronized with the EC0TIM12840020 present in their network and acquire the correct time to restore programming and synchronization before the blackout. This happens without the need of synchronizing the CASAMBI devices again with the CASAMBI APP.

Notes:

- If the blackout includes also the power of the EC0TIM12840020, after a maximum time of 2 minutes the EC0TIM12840020 will restore the Network time to the CASAMBI devices.
- If the blackout includes only CASAMBI devices and not the EC0TIM12840020, the EC0TIM12840020 immediately restores the network time to the devices.
- If the EC0TIM12840020 loses the time of the network, it is sufficient to synchronize the EC0TIM12840020 network with an Android or Apple device, through CASAMBI APP.
- If the EC0TIM12840020 is associated with a new network, after pairing, switch the device off and on again.
- Do not power supply the EC0TIM12840020 via UPS.

PUSH DIMMER FEATURE

CASAMBI APP allows to program the local command with some present functions.

Button	Function (*)		
1	Controls a luminaire	Click Long pressure (>1s) from ON	Tap to turn a luminaire on or off – hold to adjust luminaire brightness
1	Controls an element	Click Long pressure (>1s) from ON	Tap to turn a device element on or off – hold to adjust the element value
1	Control scene	Click Long pressure (>1s) from ON	Tap to turn a scene on or off – hold to adjust brightness
1	Active / Standby	Click Long pressure (>1s) from ON	Tap to switch between two scenes – hold to adjust current scene brightness
(*) FOR THE ALL-OTHER FUNCTIONS CHECK CASAMBI APP INSTRUCTION ON WEB-SITE: http://www.casambi.com			

NOTE: by default, N.O. Push Button is not set.

MECHANICAL DIMENSION:

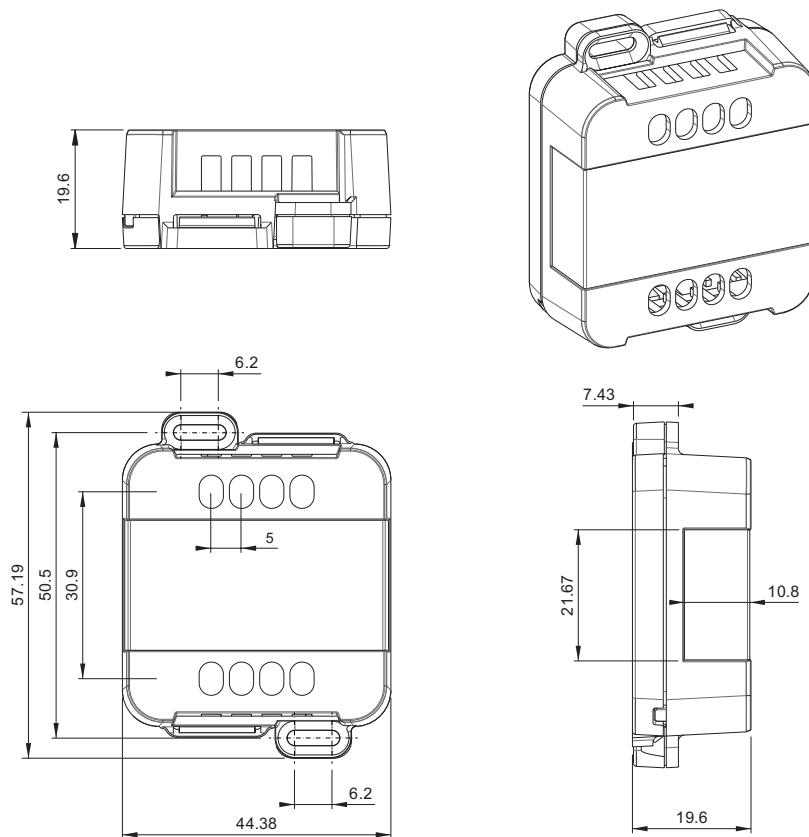

TECHNICAL NOTES

Installation:

- Installation and maintenance must be performed only by qualified personnel in compliance with current regulations.
- The product must be installed inside an electrical panel protected against overvoltage.
- The product must be installed in a vertical or horizontal position with the cover / label upwards or vertically; Other positions are not permitted. It is not permitted to bottom-up position (with the cover / label down).
- Keep separated the circuits at 230V (LV) and the circuits not SELV from circuits to low voltage (SELV) and from any connection with this product. It is absolutely forbidden to connect, for any reason whatsoever, directly or indirectly, the 230V mains voltage to the bus or to other parts of the circuit.

Power Supply:

- For the power supply use only a SELV power supplies with limited current, short circuit protection and the power must be dimensioned correctly. In case of using power supply with ground terminals, all points of the protective earth (PE = Protection Earth) must be connected to a valid and certified protection earth.
- The connection cables between the power source “low voltage” and the product must be dimensioned correctly and they should be isolated from every wiring or parts at voltage not SELV. Use double insulated cables.
- Dimension the power supply for the load connected to the device. If the power supply is oversized compared with the maximum absorbed current, insert a protection against over-current between the power supply and the device.

Command:

- The length of the connection cables between the local commands (N.O. Push button or other) and the product must be less than 10m; the cables must be dimensioned correctly and they should be isolated from every wiring or parts at voltage not SELV. It is suggested to use double insulated shielded and twisted cables.
- All the product and the control signal connect at the local command (N.O. Push Button or other) must be SELV (the devices connected must be SELV or supply a SELV signal).



CARATTERISTICHE

- TIMER CASAMBI
- DC Input: 12/24/48 Vdc
- Comando: APP CASAMBI
- Comando: Pulsante Normalmente Aperto, programmabile da APP
- Memorizzazione dell'ora per mantenere gli scenari Casambi in caso di blackout temporaneo
- Memorizza l'orario della Network Casambi per 24 ore
- Orologio di precisione
- Sincronizzazione degli scenari e della programmazione CASAMBI in caso di Blackout o mancanza dell'alimentazione elettrica temporanea
- Sincronizzazione e mantenimento del profilo circadiano impostato da APP CASAMBI
- Range di temperatura esteso

→ Per il **Manuale dispositivo** completo e aggiornato consultare il sito internet: <http://www.lucelight.it>

CODICE PRODOTTO

CODICE	Tensione di ingresso	Comando di controllo
ECOTIM12840020	12-48V DC	APP CASAMBI – N. A. pulsante

PROTEZIONI

OVP	Protezione da sovralimentazione ¹	✓
UVP	Protezione da sottoalimentazione ¹	✓
RVP	Protezione da inversione della polarità ¹	✓
IFP	Protezione con fusibile di ingresso ¹	✓

¹ Protezione per la logica di controllo.

SPECIFICHE TECNICHE

		ECOTIM12840020
Tensione di alimentazione		min: 10.8 Vdc .. max: 52.8 Vdc
Corrente assorbita		max 15mA
Potenza nominale ²	@12V	0.144W
	@24V	0.216W
	@48V	0.288W
Potenza assorbita in attesa di comando		<500mW
Frequenza radio		2.400...2.483GHz ³
Potenza TX radio massima		4dBm ³
Temperatura di stoccaggio		min: -25 max: +60 °C
Temperatura ambiente ²		min: -10 max: +50 °C
Cablaggio		2.5mm ² solido – 2.5mm ² intrecciato – 30/12 AWG
Spellatura		6 mm
Grado di protezione		IP20
Materiale d'involucro		Plastica
Unità di imballo (pezzi/unità)		Scatola di cartone singola 1pz
Dimensioni Meccaniche		45 x 58 x 25 mm
Dimensioni Confezione		54 x 68 x 35 mm
Peso		40g

² Valore massimo, dipendente dalle condizioni di ventilazione.

³ I valori dipendono dalla configurazione del modulo Bluetooth Casambi.

INSTALLAZIONE

Collegare l'alimentazione (12-48V), collegare il pulsante normalmente aperto. Opzionalmente si può aggiungere un pulsante locale nel morsetto "IN".

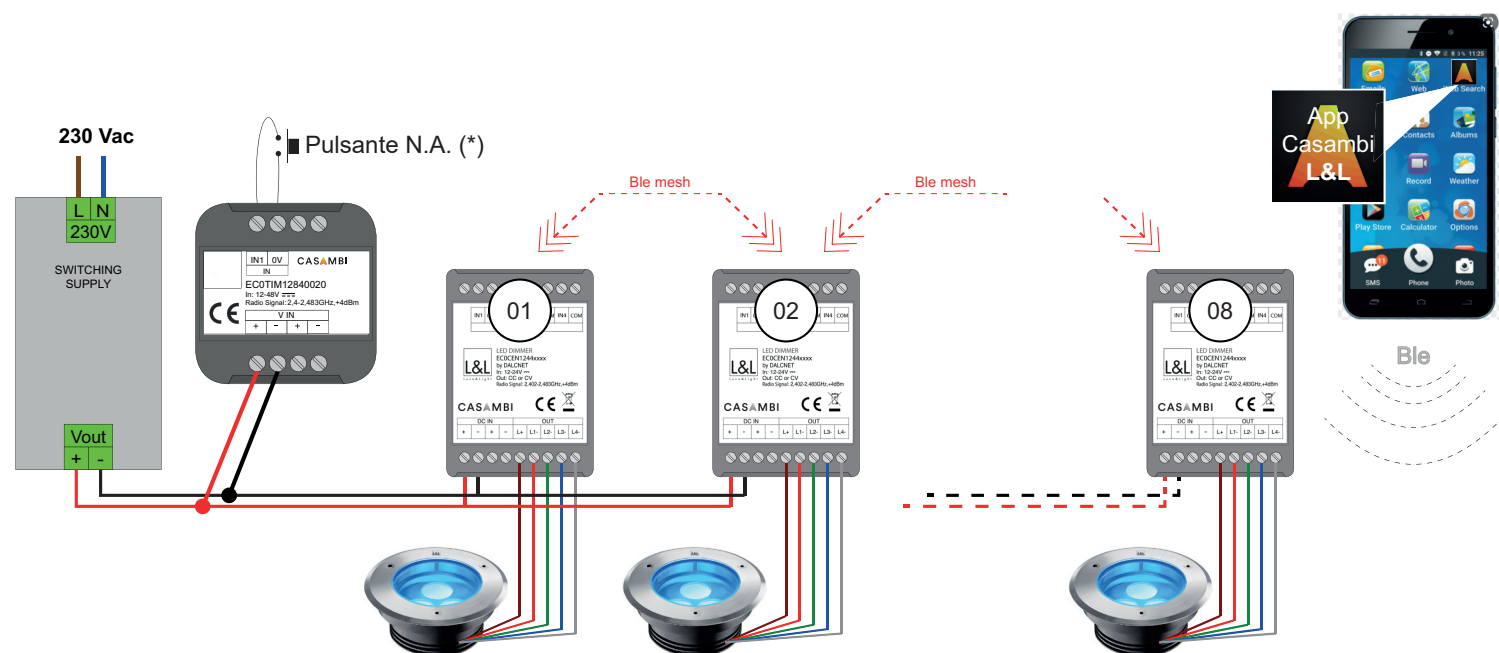

* Per la funzione Pulsante N.A. vedi documentazione APP CASAMBI sul sito: <https://support.casambi.com/support/home>

Nota: Per la lunghezza dei cavi vedi Note Tecniche.

FUNZIONAMENTO

- Accoppiare l'EC0TIM12840020 nella Network desiderata;
- Successivamente all'accoppiamento l'EC0TIM12840020 acquisisce l'orario, tramite dispositivo Android o Apple, da APP CASAMBI;
- In caso di momentaneo blackout, l'EC0TIM12840020 tiene memorizzato l'orario della Network per un tempo massimo di 24 ore;
- Al ritorno della tensione di alimentazione tutti i dispositivi CASAMBI si sincronizzano con EC0TIM12840020 presente nella propria network e acquisiscono l'orario corretto per ripristinare la programmazione e la sincronizzazione precedente al blackout. Il tutto senza dover sincronizzare nuovamente i dispositivi CASAMBI con l'APP CASAMBI.

Osservazioni:

- Se il blackout comprende anche l'alimentazione dell'EC0TIM12840020, dopo un tempo massimo di 2 minuti l'EC0TIM12840020 ripristina l'orario della Network ai dispositivi CASAMBI.
- Se il blackout comprende solo i dispositivi CASAMBI e non l'EC0TIM12840020, l'EC0TIM12840020 ripristina immediatamente l'orario della Network ai dispositivi.
- Se l'EC0TIM12840020 perde l'orario della network è sufficiente sincronizzare la network dell'EC0TIM12840020 con un dispositivo Android o Apple, tramite APP CASAMBI.
- Nel caso si volesse associare l'EC0TIM12840020 ad una nuova network, ad accoppiamento effettuato, spegnere e riaccendere il dispositivo.
- Non alimentare l'EC0TIM12840020 mediante UPS.

FUNZIONAMENTO COMANDI LOCALI

PULSANTE N.A.

Il pulsante normalmente aperto esegue le funzioni implementate nell'APP CASAMBI ().*

Pulsante	Funzione		
1	Controlla lampada	Click Pressione a lungo (>1s) da acceso	Tocca per accendere o spegnere la lampada – tenere premuto per regolare la luminosità
1	Controlla tutte le lampade	Click Pressione a lungo (>1s) da acceso	Tocca per accendere o spegnere tutte le lampade – tenere premuto per regolare la luminosità
1	Controlla scenario	Click Pressione a lungo (>1s) da acceso	Tocca per attivare o disattivare uno scenario – tenere premuto per regolare la luminosità dello scenario
1	Attiva/In Standby	Click Pressione a lungo (>1s) da acceso	Tocca per passare da uno scenario all'altro o tenere premuto per regolare la luminosità della scena corrente
(*) PER TUTTE LE ALTRE FUNZIONI CONSULTARE LA DOCUMENTAZIONE DELL'APP CASAMBI AL SITO: http://www.casambi.com			

NOTA: Di Default il pulsante N.A. non ha funzionamento particolare.

DIMENSIONI MECCANICHE:

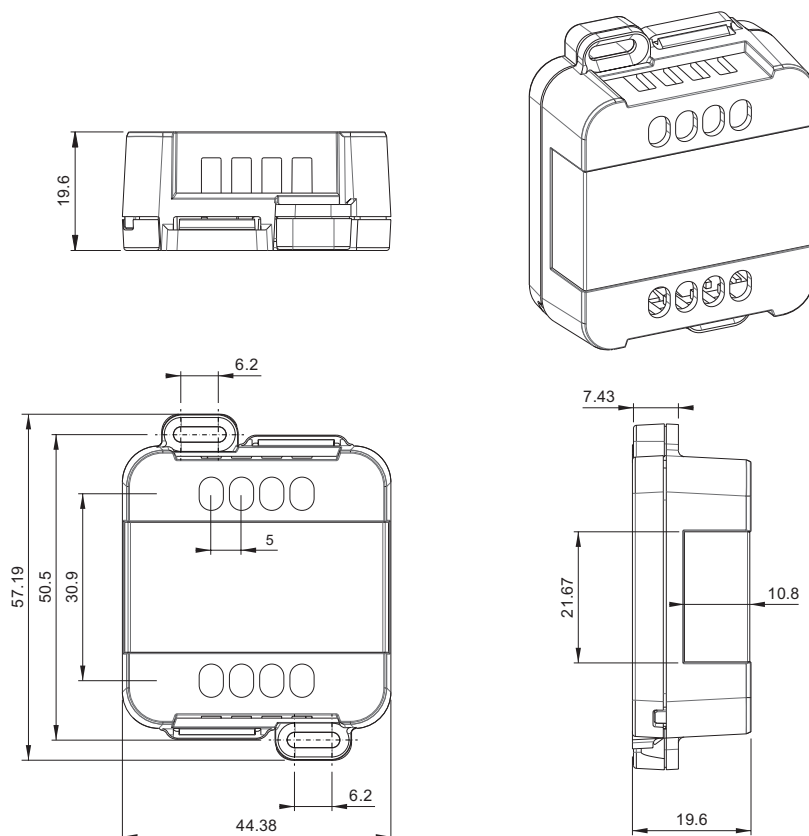

NOTE TECNICHE

Installazione:

- L'installazione e la manutenzione deve essere eseguita solamente da personale qualificato nel rispetto delle normative vigenti.
- Il prodotto deve essere installato all'interno di un quadro elettrico protetto da sovratensioni.
- Il prodotto deve essere installato in posizione verticale o orizzontale con il frontalino/etichetta verso l'alto o in verticale; non sono ammesse altre posizioni. Non è ammessa la posizione bottom-up (con frontalino/etichetta in basso).
- Mantenere separati i circuiti a 230V (LV) e i circuiti non SELV dai circuiti a bassissima tensione di sicurezza (SELV) e da tutti i collegamenti di questo prodotto. E' assolutamente vietato collegare, per qualunque motivo, direttamente o indirettamente, la tensione di rete 230V al bus o ad altri parti del circuito.

Alimentazione:

- Per l'alimentazione utilizzare solamente alimentatori di tipo SELV con corrente limitata, protezione da corto circuito e di potenza opportunamente dimensionata. In caso di alimentatori provvisti di morsetti di terra, collegare obbligatoriamente TUTTI i punti di terra di protezione (PE = Protection Earth) ad un impianto di messa a terra eseguito a regola d'arte e certificato.
- I cavi di collegamento tra la sorgente di alimentazione a bassissima tensione ed il prodotto devono essere dimensionati correttamente e vanno isolati da eventuali cablaggi o parti a tensione non SELV. Utilizzare cavi in doppio isolamento.
- Dimensionare la potenza dell'alimentatore in riferimento al carico collegato al dispositivo. Nel caso l'alimentatore sia sovradimensionato rispetto alla massima corrente assorbita, inserire una protezione contro le sovra-correnti tra l'alimentatore e il dispositivo.

Comandi:

- La lunghezza dei cavi di collegamento tra i comandi locali (Pulsante N.A. o altro) e il prodotto deve essere inferiore a 10m; i cavi devono essere dimensionati correttamente e vanno isolati da eventuali cablaggi o parti a tensione non SELV. E' consigliato utilizzare cavi in doppio isolamento schermati e twistati.
- Tutti i dispositivi ed i segnali di controllo collegati ai comandi locali (Pulsante N.A. o altro) devono essere di tipo SELV (gli apparecchi collegati devono essere SELV o comunque fornire un segnale SELV).